

RoHS

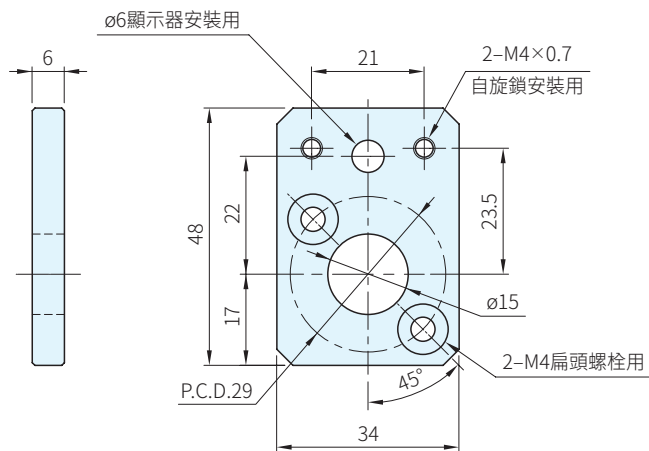
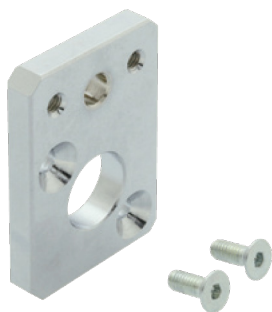

本體  
S45C  
鍍鉻

品號	重量 (g)	附屬品
MAU5040-PS01	63	內六角扁頭螺柱： M4×0.7-10L，2支

特長

· 可以以90°改變自旋鎖和位置顯示器的安裝方向

訂貨：  交期：  天  
MAU5040-PS01

使用例

· 請用附屬內六角扁頭螺柱，安裝於手動調整滑台端板

